

G01B
mkv: 1 : 20

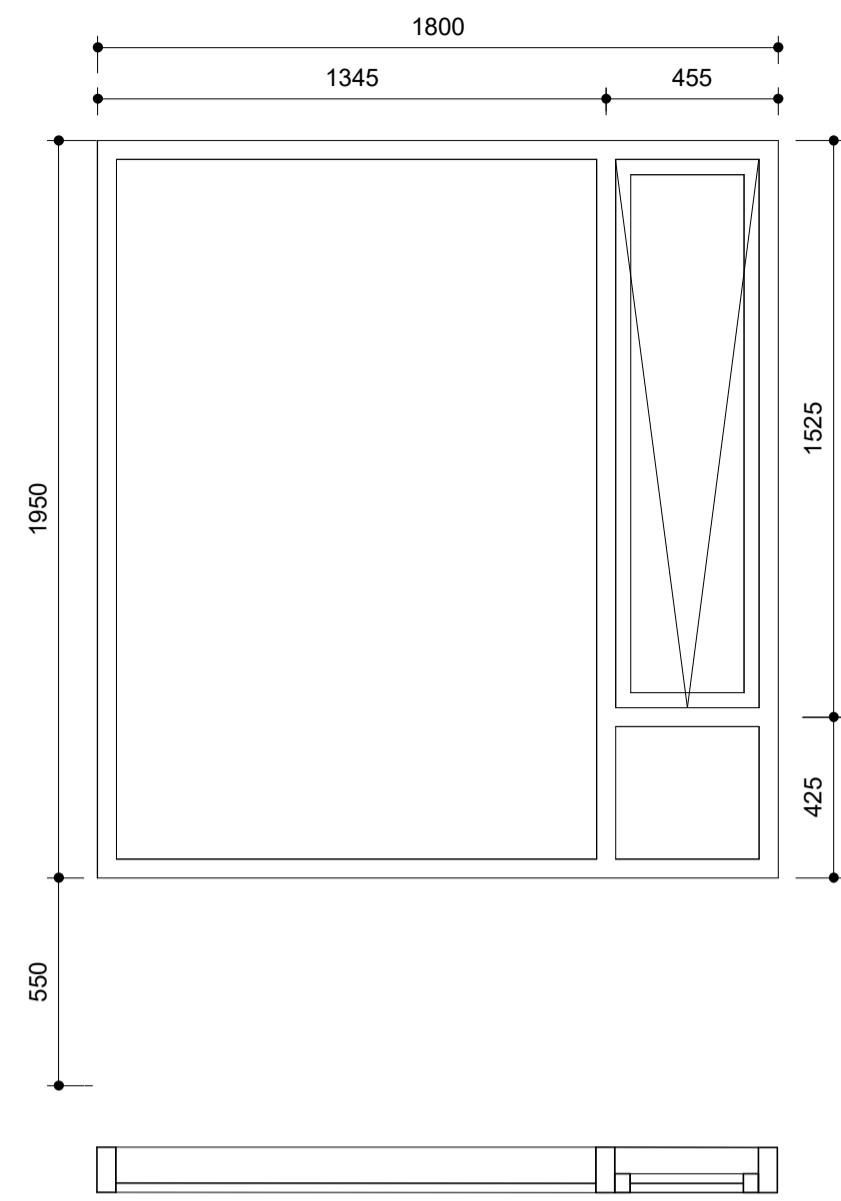

G01C
mkv: 1 : 20

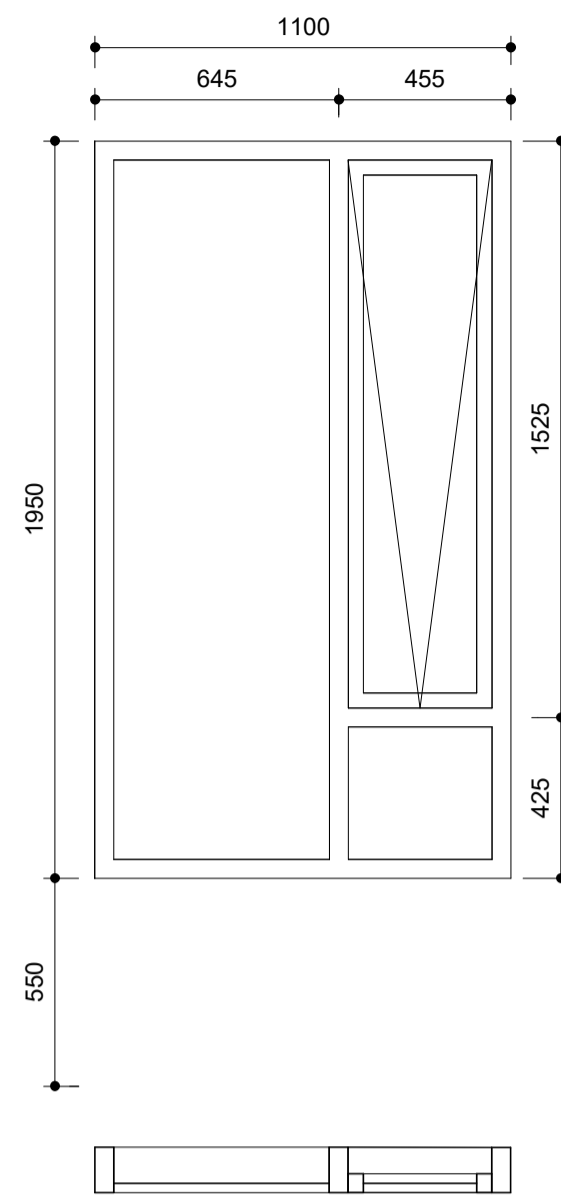

G02A
mkv: 1 : 20

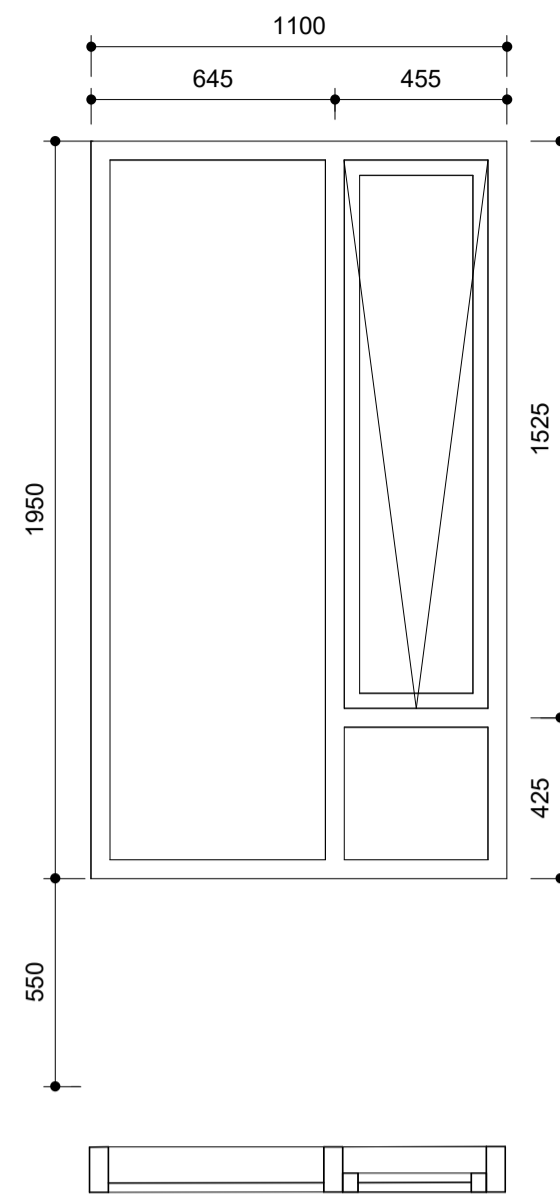

G02B
mkv: 1 : 20

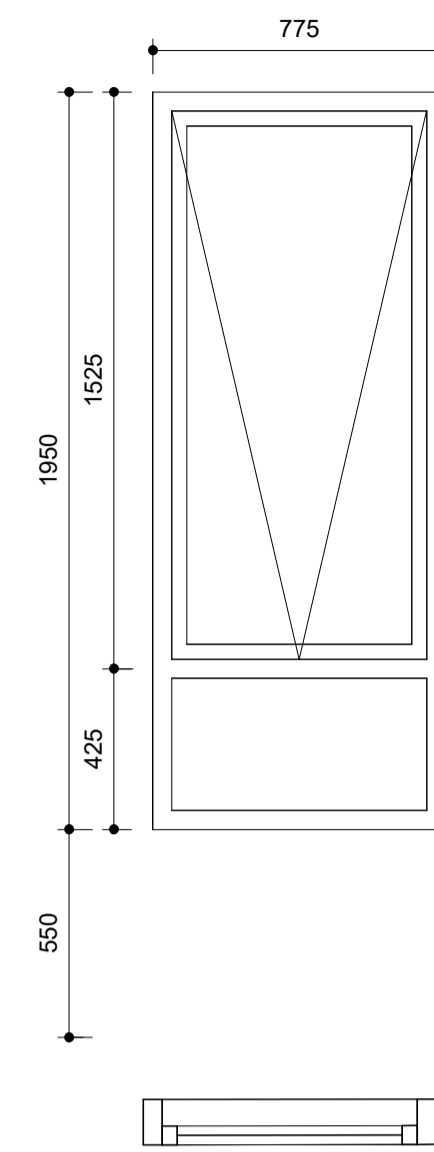

G10A
mkv: 1 : 20

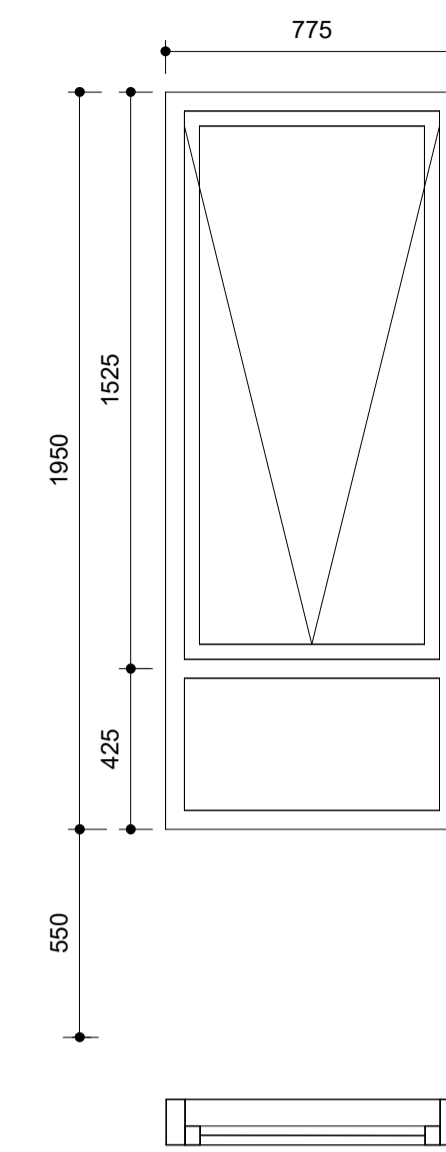

G10B
mkv: 1 : 20

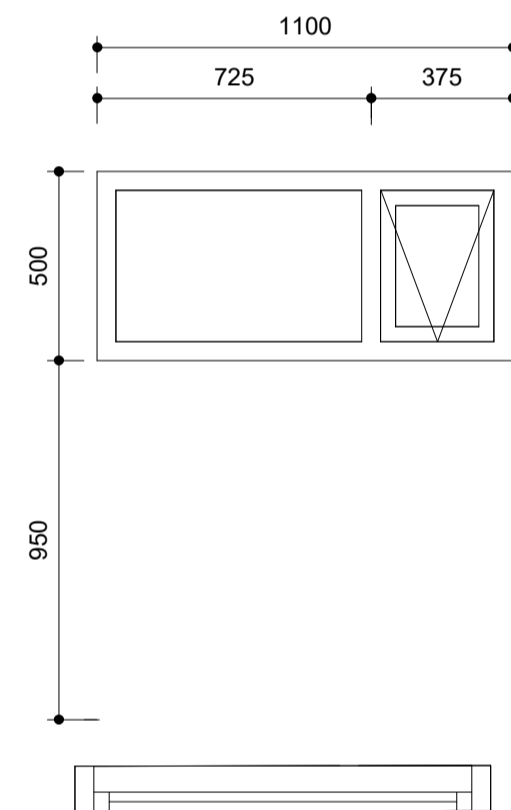

G07B
mkv: 1 : 20

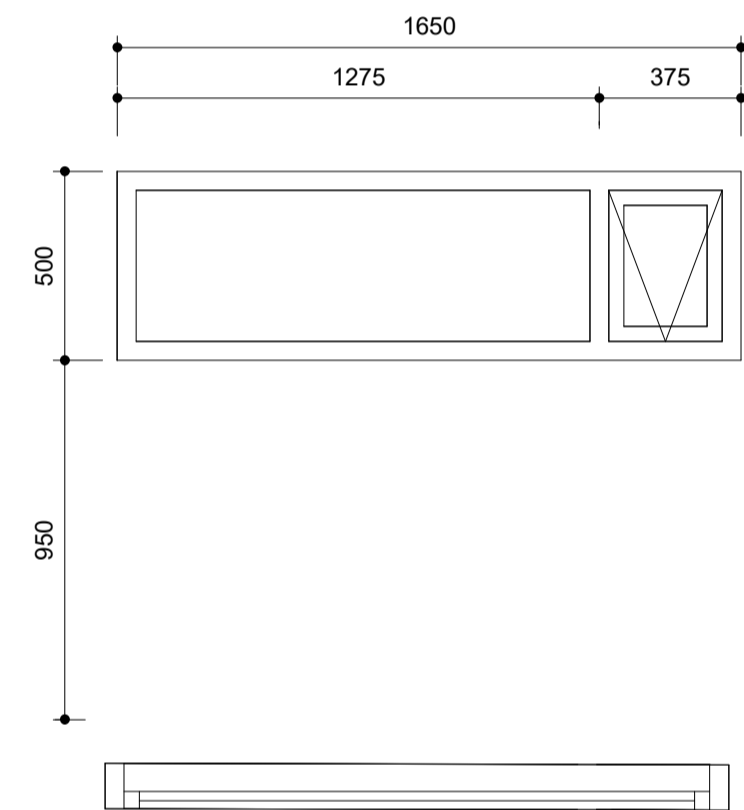

G09
mkv: 1 : 20

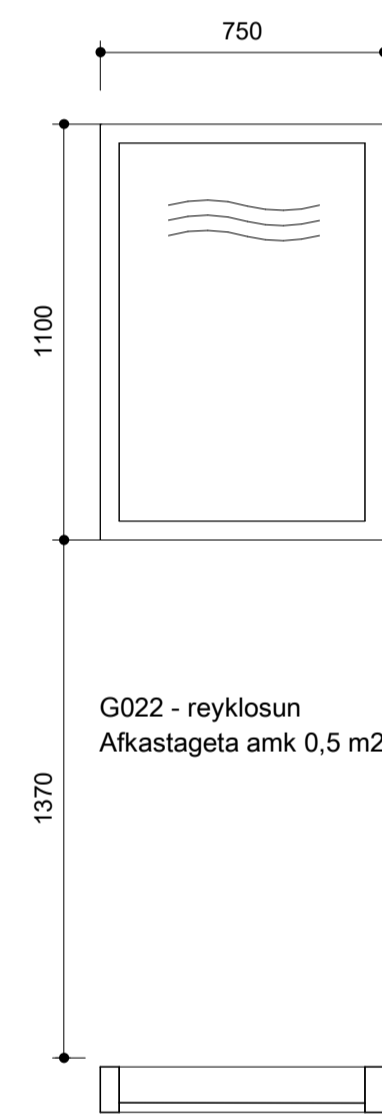

G22
mkv: 1 : 20

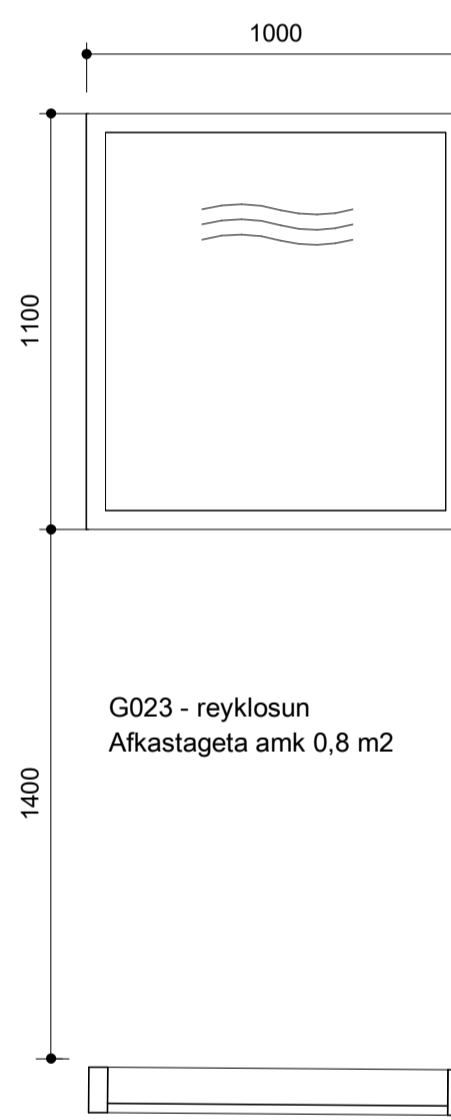

G23
mkv: 1 : 20

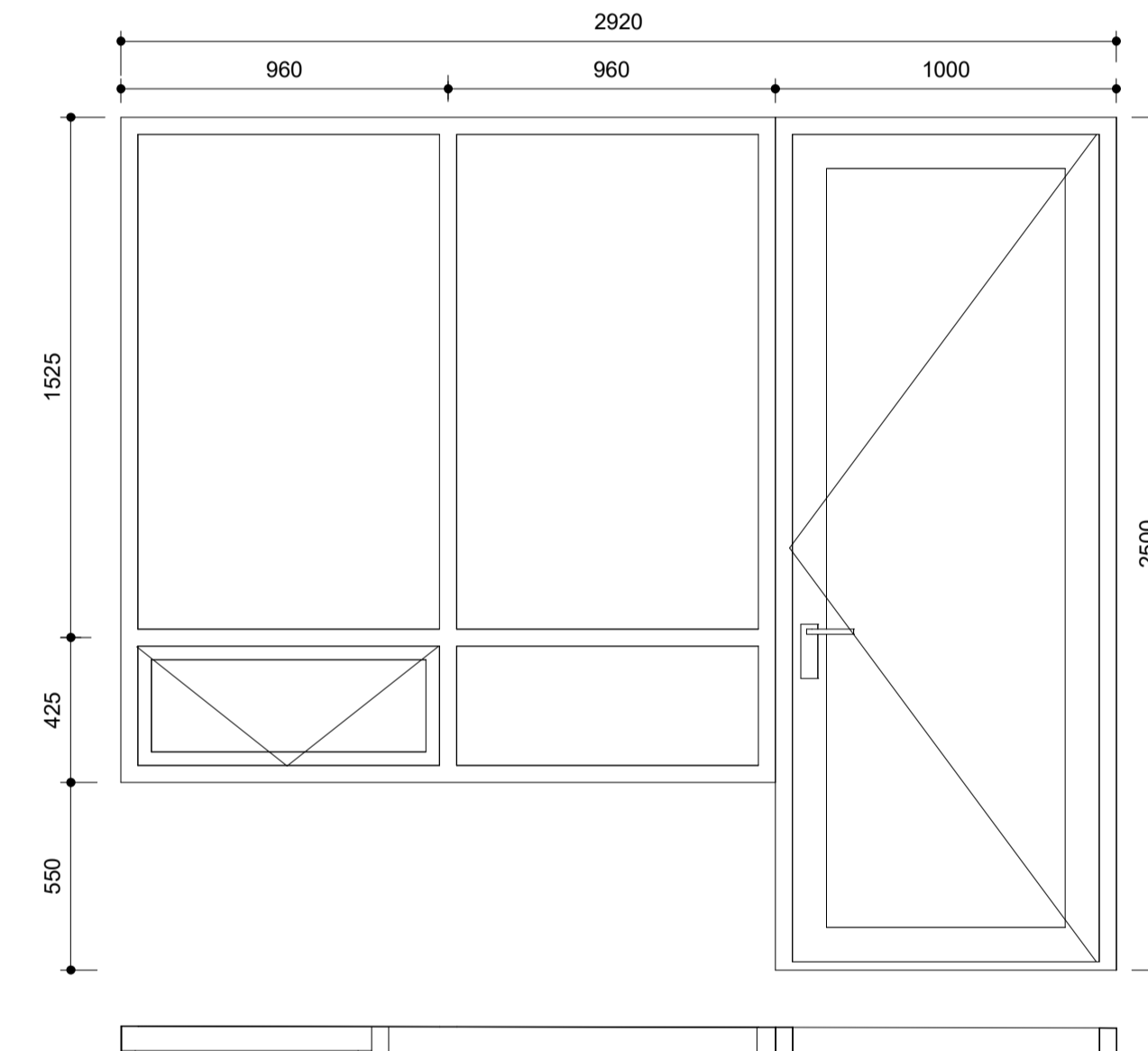

G12
mkv: 1 : 20

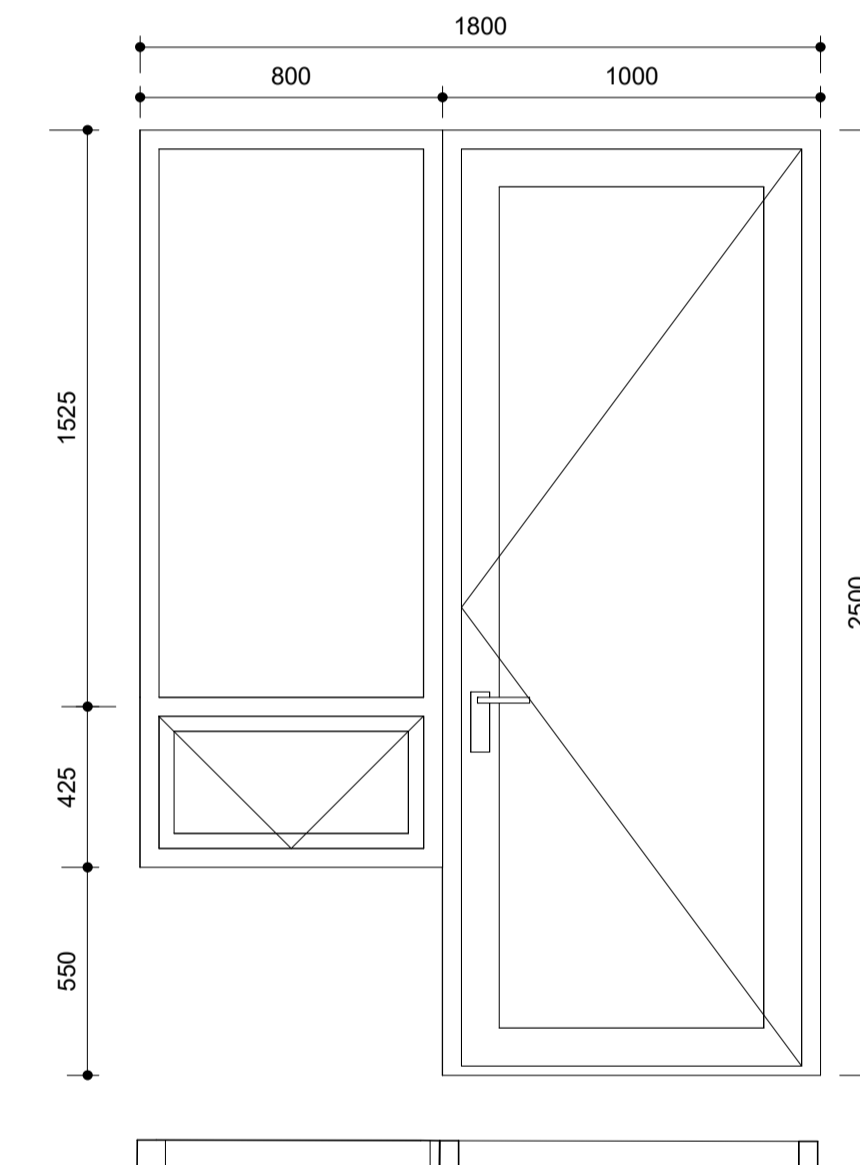

G13
mkv: 1 : 20

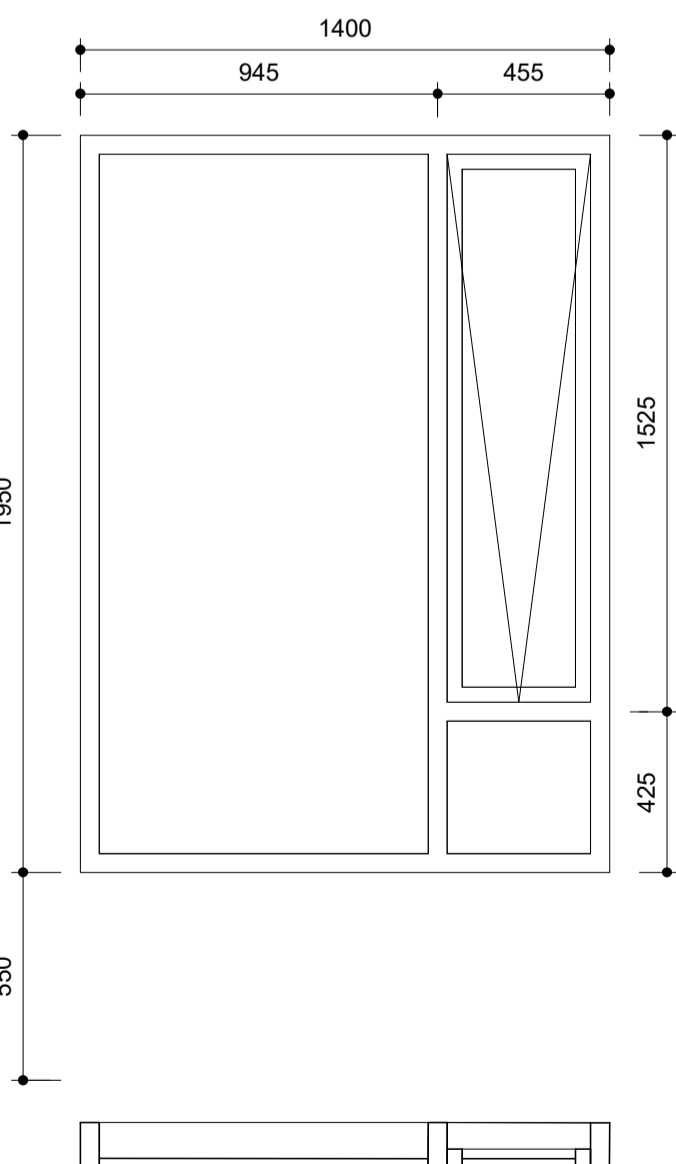

G14
mkv: 1 : 20

Gluggar og úthurðir:

Mál takist á staðnum fyrir smíði.
Gluggar eru timbur/ál gluggar.
Gler er K-gler með tvöföldu einangrunargleri.
Úthurðir eru timbur/ál með a.m.k. 800 mm umferðarmáli.

Við ákvörðun á staðsetningu og gerð öryggisglers skal fara eftir gr. 8.5.2 í byggingarreglugerð.
Ef gler er nær gölft en 60 cm skal vera samlímt öryggisgler skv. Rb-bláð (31). 121.1 „Val glergerða fyrir íbúðarhúsnæði“.

Eldvarnargler er merkt á rúður þar sem við á samkvæmt fyrirskrift frá brunahönnuði.

UPPGEFIN MÁL ERU LJÓSMÁL/MÚRMÁL.
VIÐ SMÍÐI GLUGGA OG HURÐA SKAL FRAMLEIÐANDI GERA RÁÐ FYRIR HÆFLEGU BILI TIL ISETNINGAR.

Reyklosun

VERKTEIKNINGAR SKV. SAMÞYKKTUM
ADALUPPDRATTUM ÞANN: 08.11.2023

A 22.04.2024 G03 dettur út.
BREYTINGAR



VERKHEITI
Hringhamar 6-8, 221 Hafnarfirði
Fjölbýlishús
Verkteikningar

TEIKNING
MHL 02 Gluggateikning

MÁL:
1 : 20 / A1
HANNAÐ:
ÁÁ

DAGS.:
28.11.2023
TEIKNADÍ:
ÓF/ KAS

VERKNÖMUR FL TEIKNINGANÖMUR ÖTG
751-781 04 2.04-20 A

Gluggar- húsnúmer 8				
Glugganúmer	Fjöldi	Hljóðkrafa	Hæð frá gölfi	Hæðir
G01B	19	Rw+Ctr=26dB	550	1.-4.hæð
G01C	12	Rw=44dB	550	1.-4.hæð
G02A	6	Rw=44dB	550	2.-4.hæð
G02B	12	Rw+Ctr=34dB	550	2.-4.hæð
G07B	7	Rw=44dB	950	1.-4.hæð
G09	18	Rw+Ctr=26dB	950	2.-4.hæð
G10A	1	Rw=44dB	550	1.hæð
G10B	1	Rw+Ctr=26dB	550	1.hæð
G12	21	Rw+Ctr=26dB	0	1.-4.hæð
G13	1	Rw+Ctr=26dB	0	1.hæð
G14	3	Rw=44dB	550	2.-4.hæð
G22	1		1370	Kjallari
G23	1		1400	Kjallari

Heildarfjöldi: 103

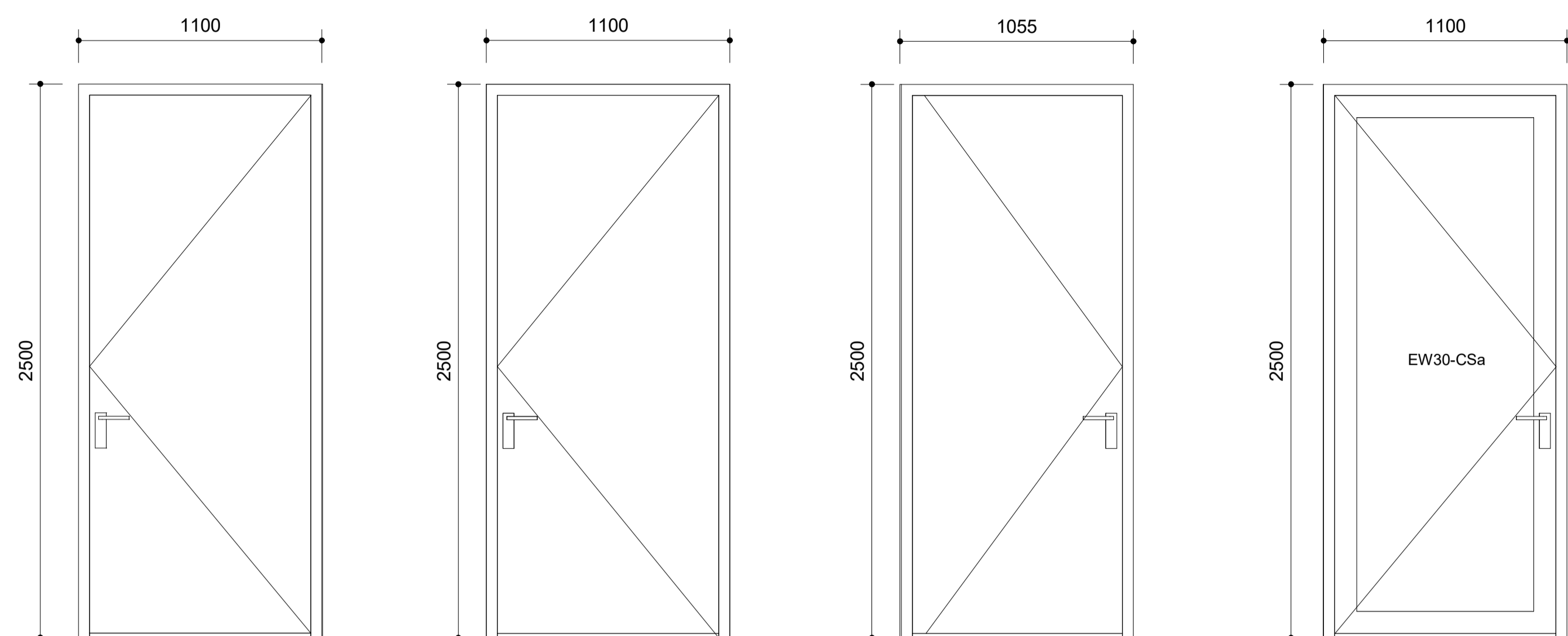

ÚH01
mkv: 1 : 20

ÚH02
mkv: 1 : 20

ÚH06
mkv: 1 : 20

ÚH13
mkv: 1 : 20

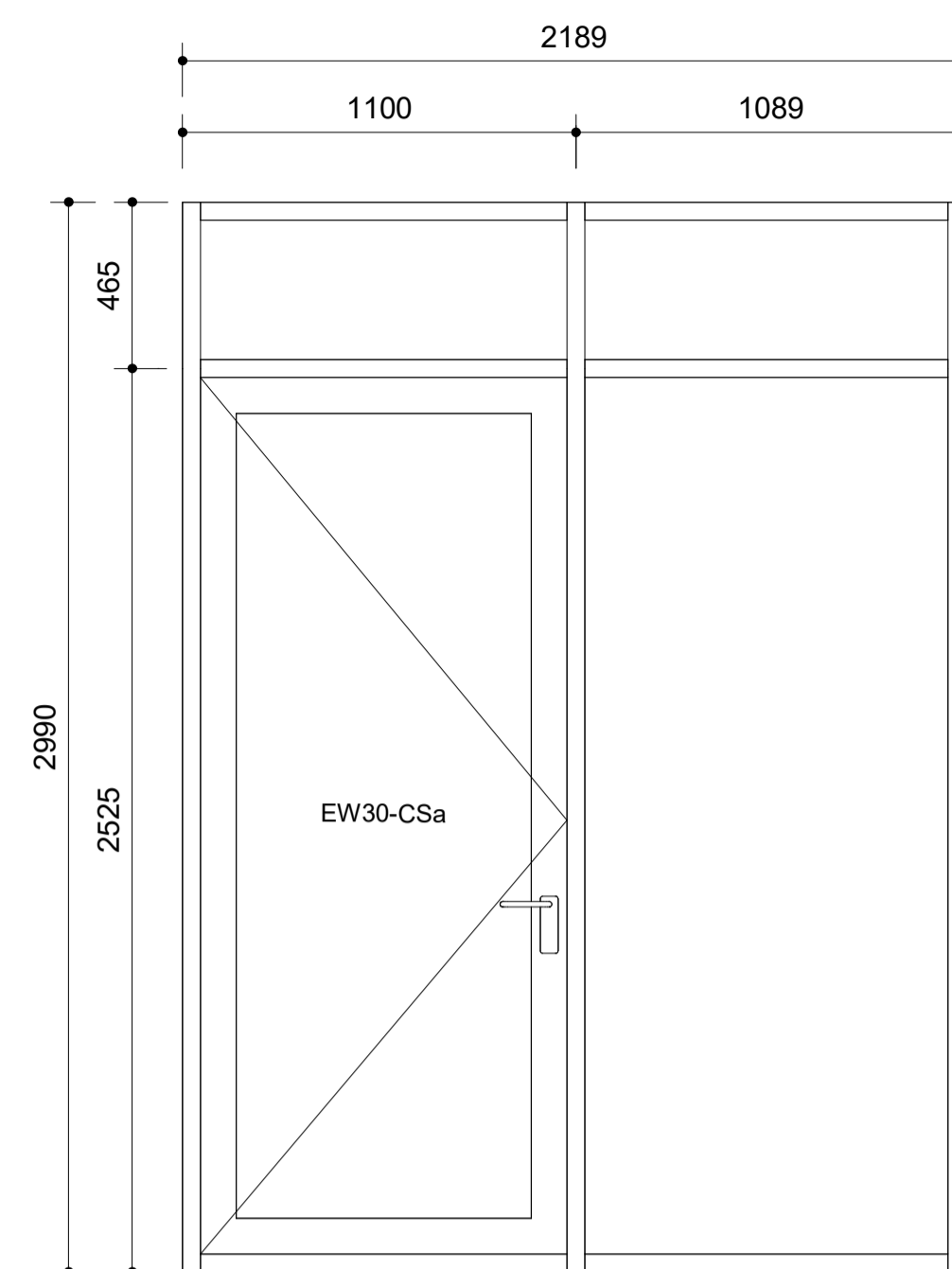

ÚH05
mkv: 1 : 20

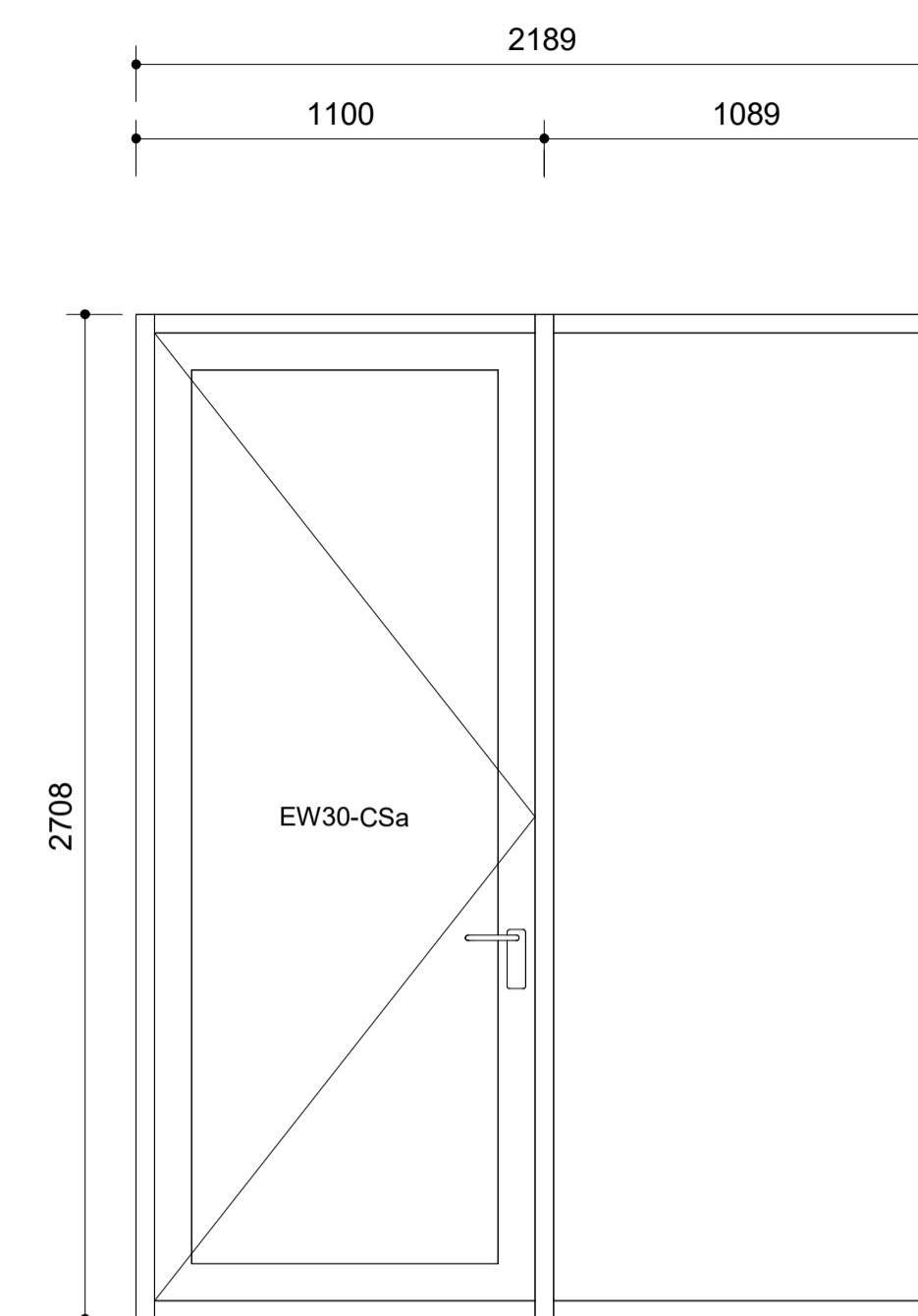

ÚH08
mkv: 1 : 20

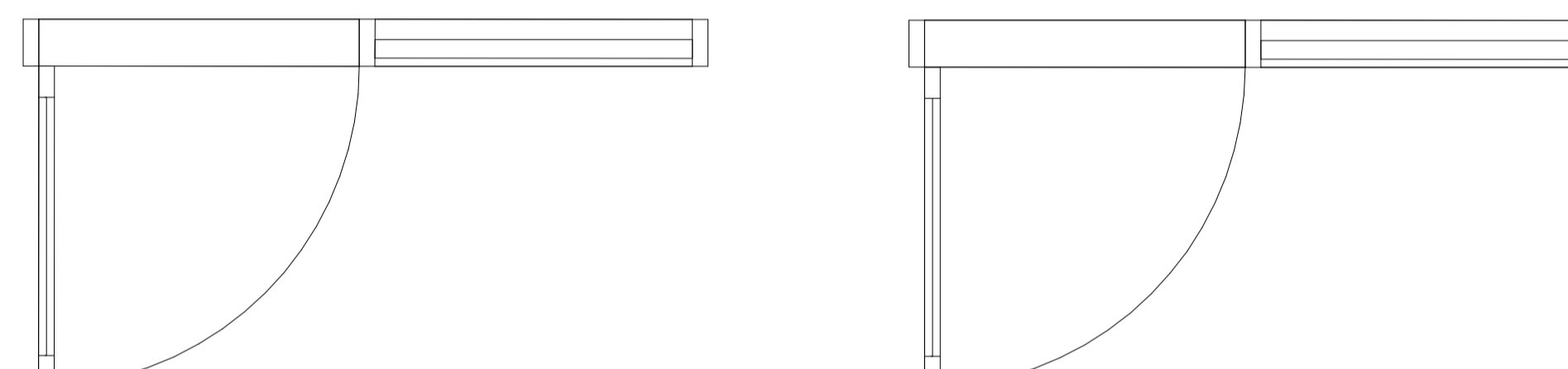
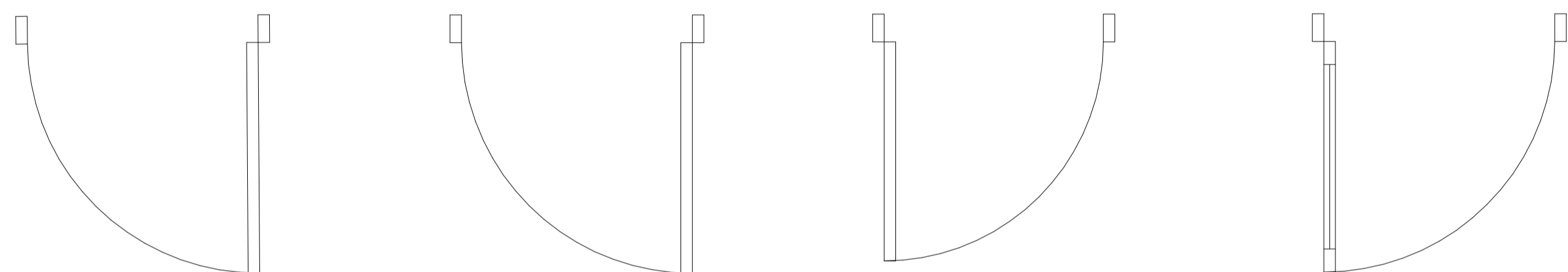

Útihurðir hús 8						
Hurðanúmer	Opunarátt	Fjöldi	Brunakrafa	Hljóðkrafa	Glergerð	Hæðir
ÚH01		11		Rw=46 dB	-	1.- 4.hæð
ÚH02		11		Rw=46 dB	-	1.- 4.hæð
ÚH06		1				1.hæð
ÚH13		1	EW30-CSa		GLER	1.hæð
ÚH14		3	EW30-CSa		GLER	<varies>

Heildarfjöldi: 27

Gluggar og útihurðir:

Mál takist á staðnum fyrir smíði.
Gluggar eru timburál gluggar.
Gler er K-gler með tvöföldu einangrunargleri.
Útihurðir eru timburál með a.m.k. 800 mm umferðarmáli.

Við ákvörðun á staðsetningu og gerð öryggisglers skal fara eftir gr. 8.5.2 í byggingarreglugerð. Ef gler er nær gölfu en 60 cm skal vera samlímt öryggisgler skv. Rb-bláð (31). 121.1 „Val glergerða fyrir íbúðarhúsnæði“.

Eldvarmargler er merkt á rúður þar sem við á samkvæmt fyrirskrift frá brunahönnuði.

UPPGEFIN MÁL ERU LJÓSMÁL/MÚRMÁL. VIÐ SMÍÐI GLUGGA OG HURÐA SKAL FRAMLEIÐANDI GERA RÁÐ FYRIR HÆFLEGU BILI TIL ÍSETNINGAR.

VERKTEIKNINGAR SKV. SAMÞYKKTUM ADALUPPDRÁTTUM ÞANN: 08.11.2023

BREYTINGAR

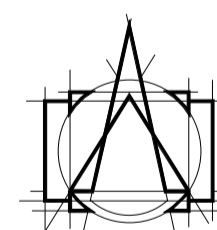

T.ark
ARKITEKTAR

HÁTÚNI 2b - 105 REYKJAVÍK
Sími: 540 5700
tark@tark.is - www.tark.is

VERKHEITI
Hringhamar 6-8, 221 Hafnarfirði
Fjölbýlishús
Verkteikningar

TEIKNING
MHL 02 Útihurðir

MÁL: 1 : 20 / A1
DAGS.: 28.11.2023
HANNAD: ÁÁ
TEIKNAD: ÖF/ KAS
YFIRFARID: ISC

VERKNÖMUR FL TEIKNINGANÖMUR ÖTG
751-781 04 2.04-21

Gluggar og útihurðir:

Mál takist á staðnum fyrir smíði.
Gluggar eru timburál gluggar.
Gler er K-gler með tvöföldu einangrunargleri.
Útihurðir eru timburál með a.m.k. 800 mm umferðarmáli.

Við ákvörðun á staðsetningu og gerð öryggisglers skal fara eftir gr. 8.5.2 í byggingarreglugerð.
Ef gler er nær göffi en 60 cm skal vera samliamt öryggisgler skv. Rb-blað (31). 121.1 „Val glergerða fyrir íbúðarhúsnæði“.

Eldvarnargler er merkt á rúður þar sem við á samkvæmt fyrirskrift frá brunahönnuði.

UPPGEFIN MÁL ERU LJÓSMÁLMÚRMÁL.
VIÐ SMÍÐI GLUGGA OG HURÐA SKAL FRAMLEIÐANDI GERA RÁÐ FYRIR HÆFLEGU BILI TIL ISETNINGAR.

VERKTEIKNINGAR SKV. SAMÞYKKTUM
ADALUPPDRATTUM ÞANN: 08.11.2023

A 19.01.2024 KS Póstum og opnanlegum
fögum bætt við, tafila
uppfærð

BREYTINGAR

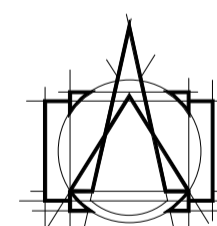

T.ark
ARKITEKTAR

HÁTÚNI 2b - 105 REYKJAVÍK
Sími: 540 5700
tark@tark.is - www.tark.is

VERKHEITI
Hringhamar 6-8, 221 Hafnarfirði

Fjölbýlishús
Verkteikningar

TEIKNING
MHL 02 Gluggakerfi

MÁL:
1 : 20 / A1
HANNAD:
ÁÁ

DAGS.:
28.11.2023
TEIKNAD:
ÓF/ KAS

YFIRFARID:
ISC

VERKNÖMUR FL TEIKNINGANÖMUR ÓTG

751-781 04 2.04-22 A

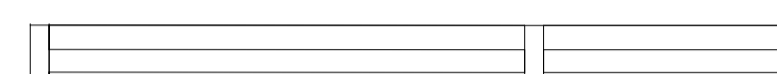
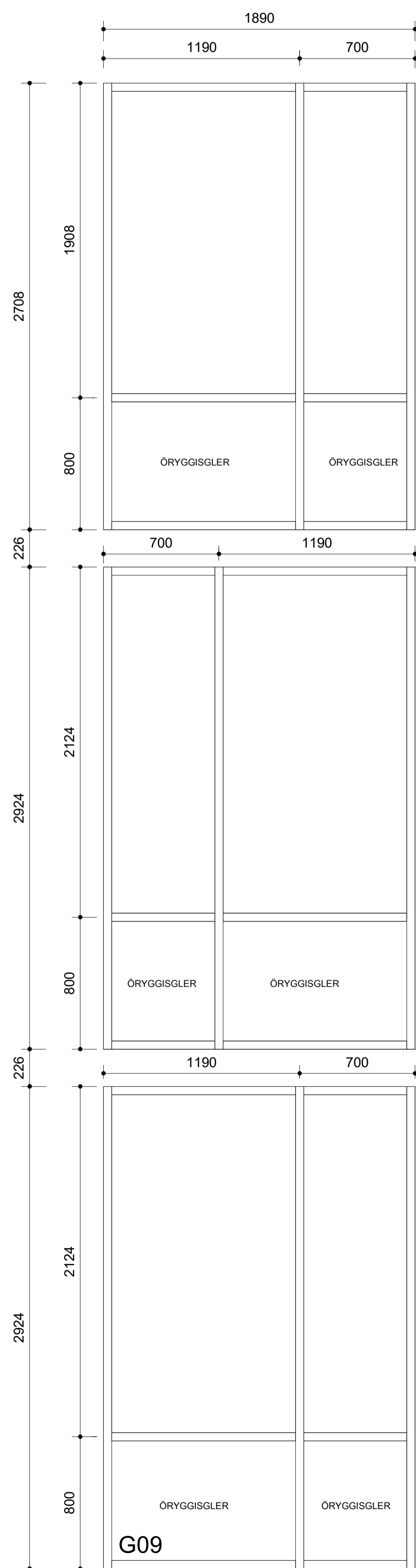
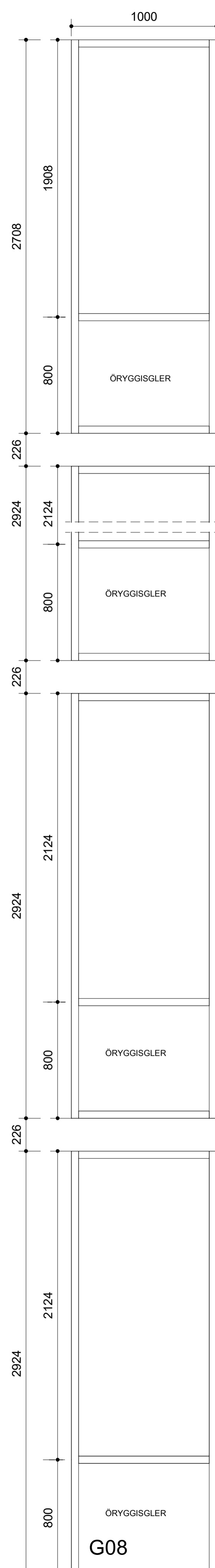
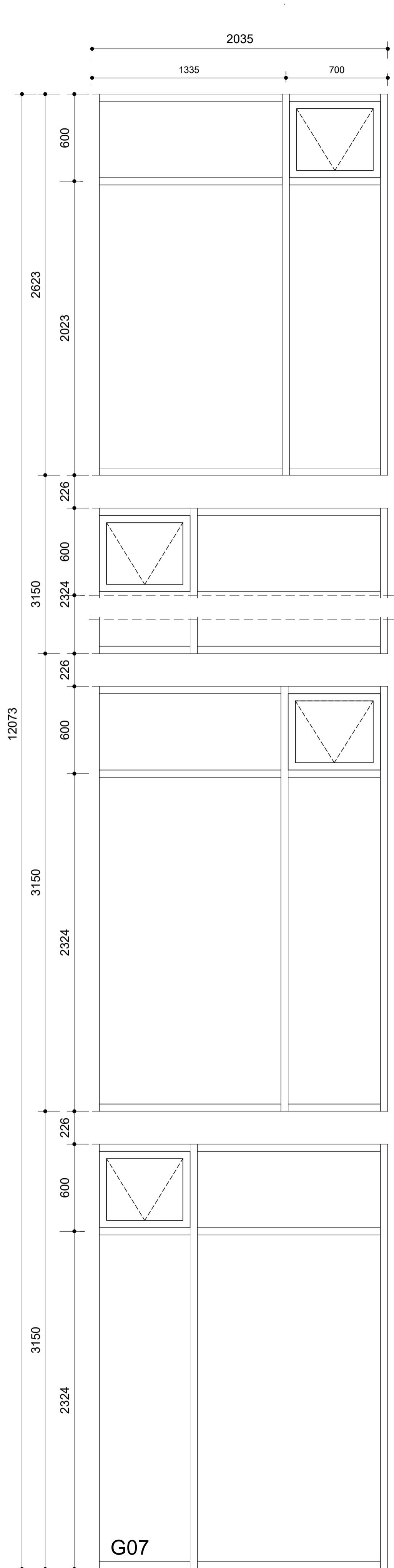

GK07
mkv: 1 : 20

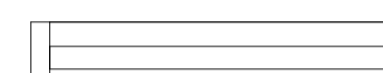

GK08
mkv: 1 : 20

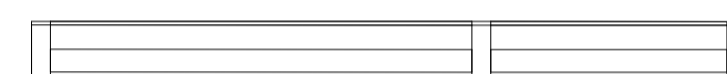

GK09
mkv: 1 : 20

Gluggakerfi hús 8				
Gluggagerð	Flatarmál	Brunakrafa	Hljóðkrafa	Hæðir
GK07	23,2 m ²			1.- 4.hæð
GK08	11,5 m ²			1.- 4.hæð
GK09	16,2 m ²			2.- 4.hæð
GK10	97,6 m ²			2.- 4.hæð
GK11	103,3 m ²			2.- 4.hæð
	251,7 m ²			

Gluggar og úthurðir:

Mál takist á staðnum fyrir smíði.
 Gluggar eru timburál gluggar.
 Gler er K-gler með tvöföldu einangrunargleri.
 Úthurðir eru timburál með a.m.k. 800 mm umferðarmáli.

Við ákvörðun á staðsetningu og gerð öryggisglers skal fara eftir gr. 8.5.2 í byggingarreglugerð.
 Ef gler er nær gölfi en 60 cm skal vera samlímt öryggisgler skv. Rb-bláð (31), 121.1 „Val glergerða fyrir íbúðarhúsnæði“.

Eldvarnargler er merkt á rúður þar sem við á samkvæmt fyrirskrift frá brunahönnuði.

UPPGEFIN MÁL ERU LÖSMÁL/MÚRMÁL.
 VIÐ SMÍÐI GLUGGA OG HURÐA SKAL FRAMLEIÐANDI GERA RÁÐ FYRIR HÆFLEGU BILI TIL ÍSETNINGAR.

VERKTEIKNINGAR SKV. SAMÞYKKIÐ
 AÐALUPPDRÁTTUM ÞANN: 08.11.2023

BREYTINGAR

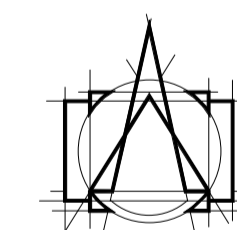

T.ark
 ARKITEKTAR
 HÁTÚNI 2b - 105 REYKJAVÍK
 Sími: 540 5700
 tark@tark.is - www.tark.is

VERKHEITI
 Hringhamar 6-8, 221 Hafnarfirði
 Fjölbýlishús
 Verkteikningar

TEIKNING
 MHI 02 Svalagangur A

MÁL:	DAGS:		
1 : 20 / A1	28.11.2023		
HANNAÐ:	TEIKNAD:		
ÁÁ	ÖF/ KAS		
YFIRFARID:			
ISC			
VERKNÖMUR	FL	TEIKNINGANÖMUR	ÓTG
751-781	04	2.04-23	

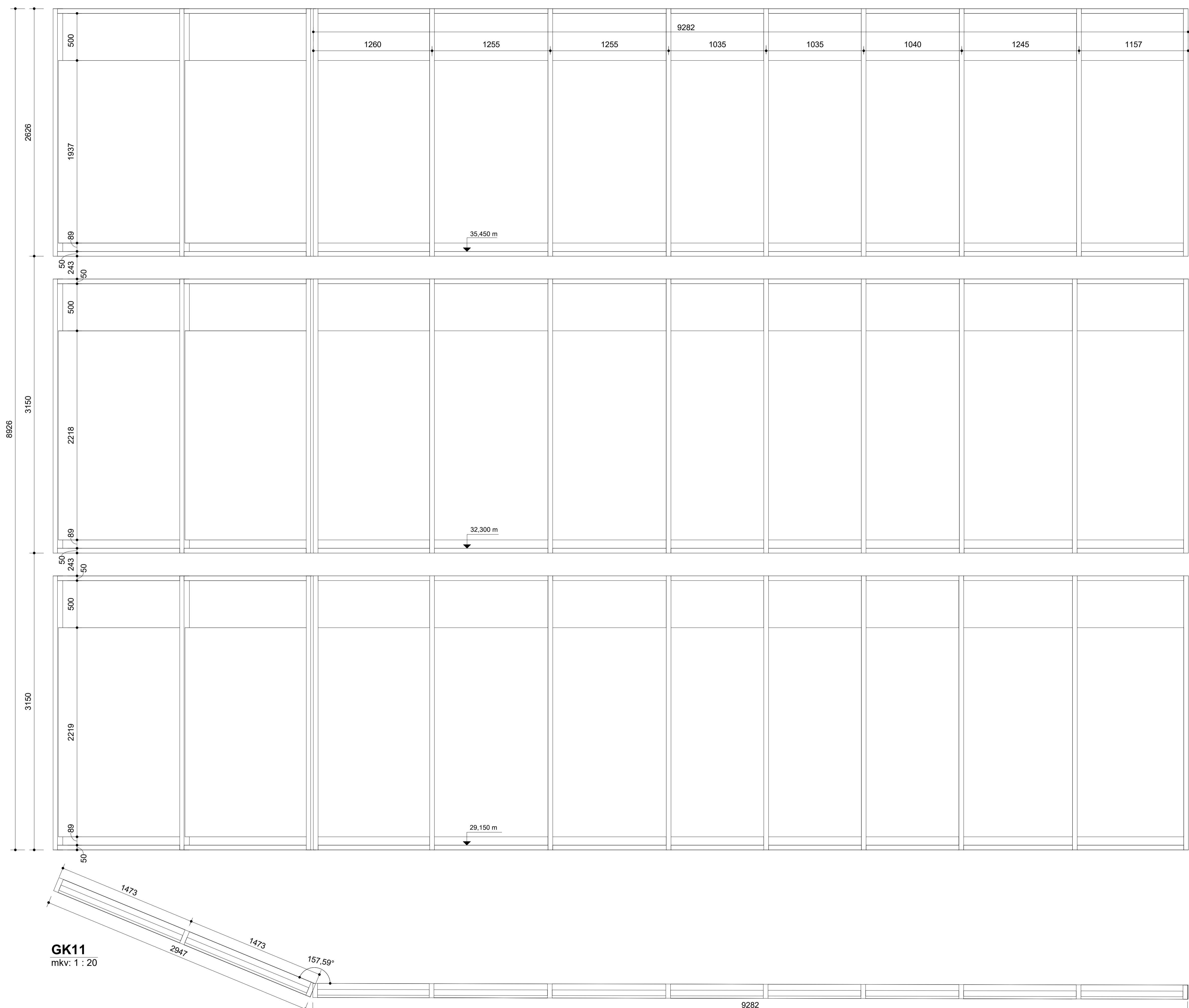

Gluggar og úthurðir:

Mál takist á staðnum fyrir smíði.
Gluggar eru timburál gluggar.
Gler er K-gler með tvöföldu einangrunargleri.
Úthurðir eru timburál með a.m.k. 800 mm umferðarmáli.

Við ákvörðun á staðsetningu og gerð öryggisglers skal fara eftir gr. 8.5.2 í byggingarreglugerð.
Ef gler er nær gölfu en 60 cm skal vera samlímt öryggisgler skv. Rb-blað (31). 121.1 „Val glergerða fyrir íbúðarhúsnæði“.

Eldvarnargler er merkt á rúður þar sem við á samkvæmt fyrirskrift frá brunahönnuði.

UPPGEFIN MÁL ERU LJÓSMÁL/MÚRMÁL.
VIÐ SMÍÐI GLUGGA OG HURÐA SKAL FRAMLEIÐANDI GERA RÁÐ FYRIR HÆFLEGU BILI TIL ÍSETNINGAR.

VERKTEIKNINGAR SKV. SAMÞYKKTUM
ADALUPPDRÁTTUM ÞANN: 08.11.2023

BREYTINGAR

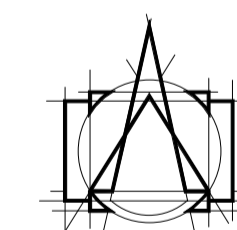

T.ark
ARKITEKTAR
HÁTÚNI 2b - 105 REYKJAVÍK
SÍMI: 540 5700
tark@tark.is - www.tark.is

VERKHEITI
Hringhamar 6-8, 221 Hafnarfirði
Fjölbýlishús
Verkteikningar

TEIKNING
MHI 02 Svalagangur B

MÁL: 1 : 20 / A1
HANNAÐ: ÁÁ
FYRIFARID: ISC

DAGS.: 28.11.2023
TEIKNAD: ÖF/ KAS

VERKNÖMUR FL TEIKNINGANÖMUR ÖTG
751-781 04 2.04-24

